



LINIA

SYSTEM

Beta / GEMINI 18



SEVROLL®

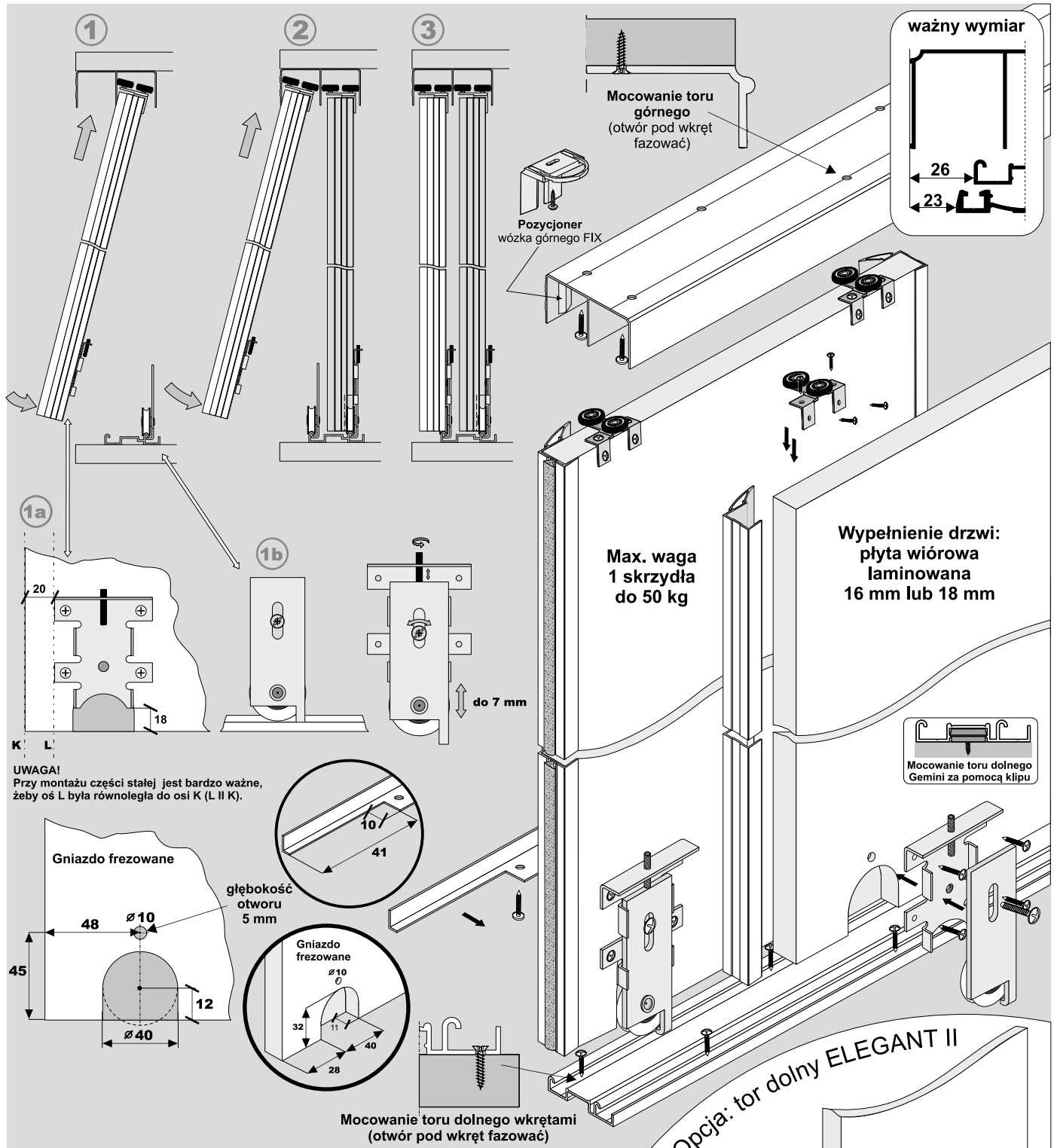

K L

UWAGA!
Przy montażu części stałej jest bardzo ważne, żeby oś L była równoległa do osi K (L II K).

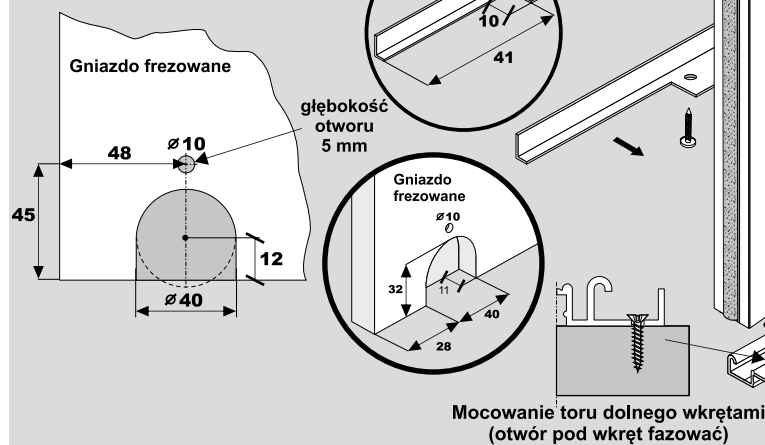

ELEMENTY SKŁADOWE

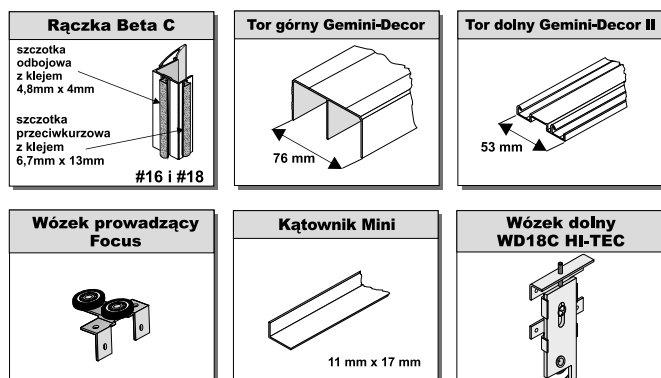

W linii Beta możemy również zastosiwać tor dolny **Elegant II z zaślepką** wraz z wózkiem dolnym WD18V HI-TEC. **Wylczenia nie ulegają zmianie.**

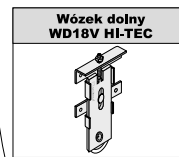

Stoper HI-TEC

Opcja: tor dolny ELEGANT II

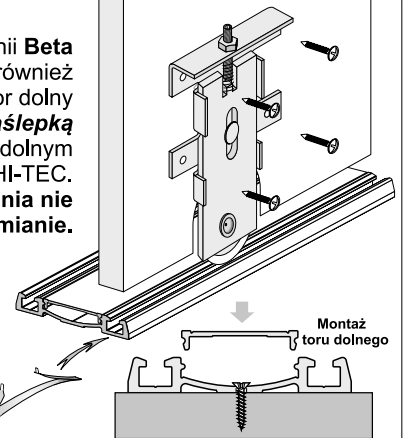



LINIA

Beta

SYSTEM

GEMINI 18



SEVROLL®

Światło otworu

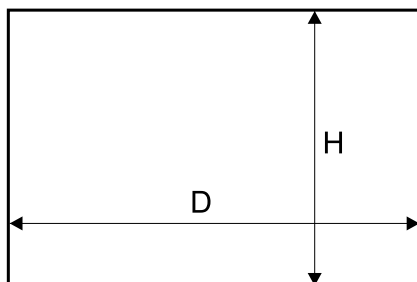

Długość rączki = wysokość skrzydła drzwi

wypełnienie skrzydła - płyta #16 mm lub #18 mm

wysokość skrzydła drzwi - h	h = H - 42 mm		
wysokość skrzydła drzwi przy montażu samodomykaczy	Mini SV25/40/60 SV-25/50	h = H - 42 mm	
	Top SV60/80, Central SV25/40	h = H - 44 mm	
wysokość płyty - hp	hp = h - 2 mm		
szerokość skrzydła drzwi - d	d = (D - 3 mm + Z) : N		
szerokość płyty - dp	dp = d - 3 mm		
długość kątownika - dk	dk = d - 32,5 mm		

ilość skrzydeł - N	2	3	4	5
szerokość zakładki - Z	29 mm	58 mm	87 mm	116 mm

fasada - 4 skrzydła	
	$d = (D - 3 + 87) : 4$
	$d = (D : 2 + 26) : 2$

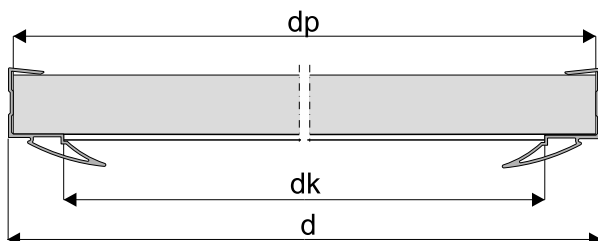
**UWAGA!**

Rączka powinna być o 2 mm dłuższa od wymiaru wysokości płyty.

- Przy nabijaniu rączek nie należy dodatkowo stosować kleju montażowego.

Sposób montażu rączki i wózka prowadzącego z płytą # 16 mm lub # 18 mm

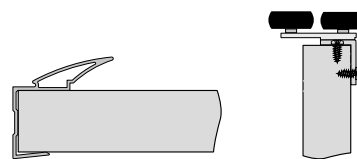

Sposób montażu kątownika 11 mm x 17 mm

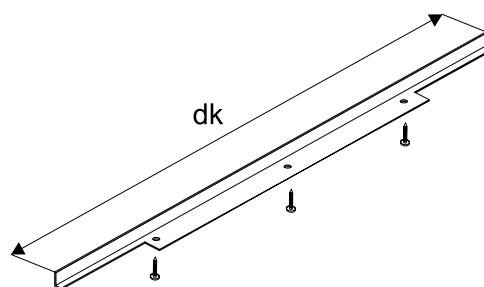
**OSTRZEŻENIE**

SEVROLL nie ponosi odpowiedzialności za odkształcenia profili spowodowane odkształcaniem się płyty (w wyniku jej złej jakości, złego składowania, przechowywania w nieodpowiedniej wilgotności).

UWAGA!

Zdejmij folię zabezpieczającą z elementów aluminiowych (rączek, torów, łączników, itp.) przed ich docięciem pod dany wymiar. Zdjęcie folii pozwoli stwierdzić ewentualne wady jakościowe (np. zarysowania).